

碎料分选剔除机

碎料分选剔除机是功能独特的旋转式机器，可传送产品并通过一系列精密加工的不锈钢辊来分离/剔除目标材料。客户选择的分离或剔除尺寸可由辊间距设定，目标产品进入辊内，然后从机器下方掉出，剩下的材料将传送至辊上方的下游设备中。

碎料分选剔除机可广泛用于剔除碎条、粉屑和片片，以及进行精确分选和分类，还可去汁和去籽以及剔除产品渣滓。它工作高效，适用于整个小块产品和散碎产品，如块状物、片状物、楔形物、油炸食品、条状物、柱状物以及丝状物等。

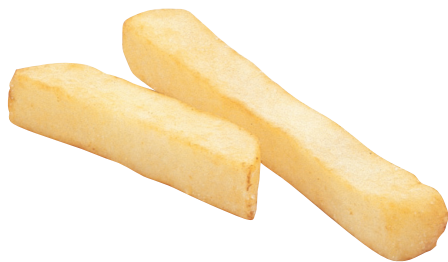

优势

- 分选精确
 - 可高效地进行分选和分离；筛选精确，无遗漏
 - 调整精度可达数千英寸分之一
 - 采用精密加工的不锈钢辊，误差极小
 - 分选整齐划一，控制得力
- 操作方便
 - 快捷调整功能，可实现快速微调
 - 在同一台机器上实现从一种产品或切割方式到另一种产品或切割方式的快速转换
- 外形小巧
 - 节省地面空间
- 清洁方便、彻底
 - 只需彻底清洗软管
 - 无需清洁板条
 - 无需更换筛网
 - 无需拆除部件

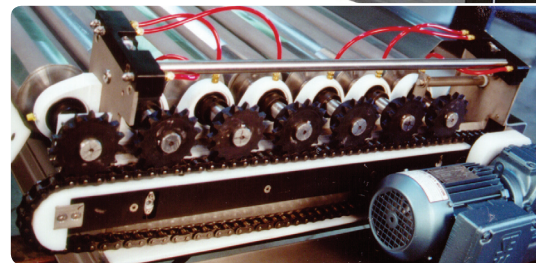

侧盖拆卸方便，便于维修轴承、链轮、链条和调整系统

- 低维护费用
 - 不锈钢辊使用寿命长
 - 大多数产品中的辊都有自我清洁功能
 - 可移动的组件很少
 - 只需用四个快速释放紧固件，取下侧盖和塑料衬管，即可轻松维修轴承、链轮、链条和调整系统
 - 大部分注油嘴都位于中央位置，可快速、方便地找到

凯技（上海）贸易有限公司
中国上海外高桥保税区泰谷路88号丰谷大厦1楼G座· 邮政编码: 200131
电话: (+8621) 28935388 · 传真: (+8621) 28935380 · www.key.net



规格和信息

- 产能：取决于切割方式、产品种类和其他要求
 - 500M 型：通常每小时最多可处理 6,000 磅
 - SSR 系列：通常每小时最多可处理 25,000 磅
 - SSR5：通常每小时最多可处理 30,000 磅
- 效率：最高为 95%
- 标准调整范围：
 - SSR5、SSR 和 500M
1/10 英寸至 3/8 英寸
(2.5 毫米至 9.5 毫米)
 - SSRE 和 500M
3/8 英寸至 3/4 英寸
(9.5 毫米至 19 毫米)
 - SSR-E4
3/4 英寸至 1-1/8 英寸
(19 毫米至 28.5 毫米)
- 设备尺寸：
 - 全宽：
52 英寸至 91-1/4 英寸
 - 床身宽度：
19-3/4 英寸至 59 英寸
 - 全长：
38-1/2 英寸至 41-1/2 英寸
- 样式：平台型。不包括支脚、支架、滑道、送料斗等
- 结构：食品级不锈钢
- 电机/齿轮箱
 - 500M 型：1/2 马力
 - 其他所有型号：1 马力

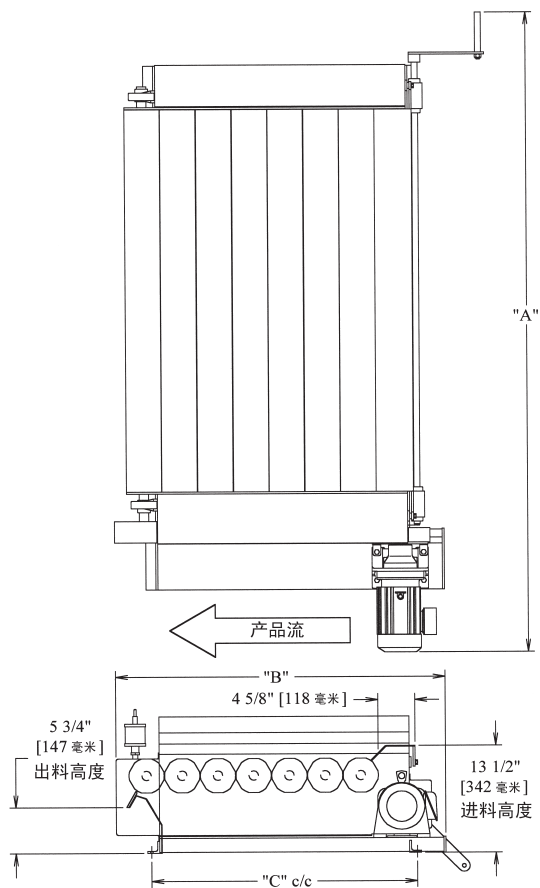

尺寸

型号		A	B	C	D	E
500m	英寸	52	38 1/2	30 1/2	19 3/4	25 1/4
	(毫米)	1322	978	778	502	641
SSR	英寸	80 1/4	41 1/2	33 1/2	48	53 1/2
	(毫米)	2040	1054	851	1219	1359
SSR-E	英寸	88 1/2	42 1/2	35 3/4	48	53 1/2
	(毫米)	2247	1080	908	1219	1359
SSR-E4	英寸	88 1/2	44 3/8	37 1/2	48	53 1/2
	(毫米)	2247	1126	953	1219	1359
SSR5	英寸	91 1/4	41 1/2	33 1/2	59	64 1/2
	(毫米)	2319	1054	851	1499	1638

